



Plenum Rated

Condensate Pump Pro

Standard Applications

Models: CP-22LP-P, CP-22LP-230-P

Installation Instructions

CONDENSATE MANAGEMENT



INTRODUCTION

SAFETY INFORMATION

Please read, understand, and follow all safety instructions. Failure to follow instructions may result in property damage, serious injury, or death.

DANGER

⚠ ALWAYS disconnect power prior to moving, adjusting, or servicing pump or attached systems. **DO NOT** use this pump in the presence of spraying or standing water. Failure to do so could result in a fatal electric shock.

WARNING: FIRE AND EXPLOSION HAZARD

⚠ DO NOT use this pump to move flammable or explosive liquids.

⚠ DO NOT use this pump in explosive or flammable environments.

⚠ Ensure that pump is mounted away from heat exchanger or wiring. If you are unsure of any items in this manual, please consult a professional and **DO NOT** attempt to install this product.

CAUTION: FLOOD RISK

⚠ Personal injury or property damage can result from an inoperative pump. If a flood has occurred, **DO NOT** walk in wet area until all power has been turned off. Check with local electric company or a qualified electrician before disconnecting any electrical service prior to pump removal.

WARNING

⚠ Pump must be properly wired to condensate producing appliance control board in order to shut off appliance in alarm (high water) conditions.

⚠ Supply voltage and frequency must match what is shown on pump nameplate.

⚠ Source voltages lower than the rated supply can reduce performance and cause pump to overheat.

⚠ Pump must be level and should be mounted to, or placed on, a solid surface or floor.

⚠ DO NOT cover pump air vents. Pump is air cooled. **DO NOT** cover vent holes located on top or sides of the pump housing. Pump may be operated continuously as long as air vents are not covered.

⚠ Pump should be installed indoors. The chosen location should be clean and dry.

WARNING (CONTUNED)

 This pump is not intended for use by persons (including children) with reduced physical, sensory or mental capabilities, or lack of experience and knowledge, unless they have been given supervision or instruction concerning use of the pump by a person responsible for their safety. Children should be supervised to ensure that they do not play with the pump.

TEMPERATURE RATING (NOT TESTED FOR HOT WATER)

- Continuous duty 140°F
- Max inlet temperature 160°F
- Not suitable for contact with steam or gasses that exceed 160°F

This pump should be installed by HVAC/R trained service professionals.

GENERAL INFORMATION

This pump is designed to automatically remove condensate water that collects from appliances such as air conditioners and de-humidifiers. The pump has a built-in tank that collects water from the appliance. When water collected reaches sufficient level inside the pump tank, the unit switches on and pumps water to a remote location for removal.

When the tank is sufficiently empty, the pump automatically switches off. Pump is capable of lifting water up to 22 ft. and is equipped with a check valve that prevents water from flowing back into the tank when pump shuts off.

The pump is outfitted with LED indicators that show the status of Power Available, Motor Running, and High Water (Alarm) conditions. The pump is also equipped with a switch that activates when water in the tank reaches an overflow condition. The overflow safety switch may be connected to turn off the appliance if High Water (Alarm) conditions occur.

FEATURES

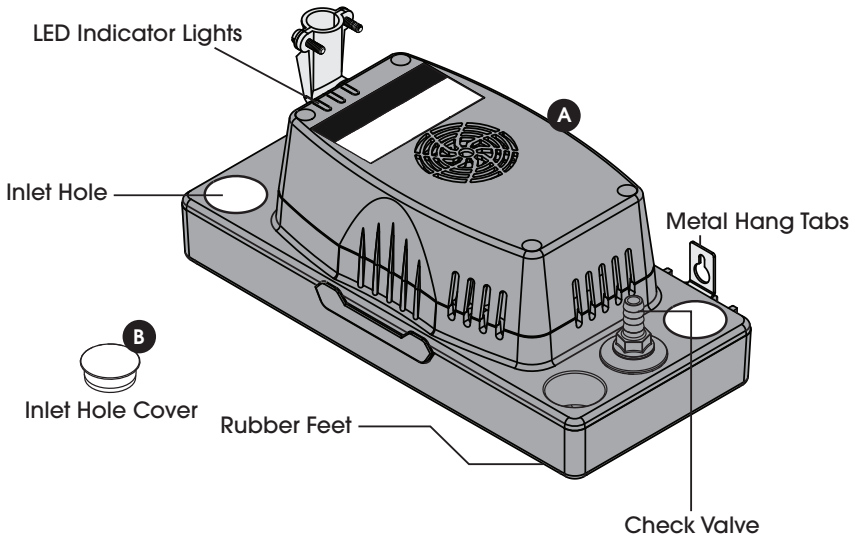

PACKAGE CONTENTS

PART	DESCRIPTION	QUANTITY
A	Condensate Pump	1
B	Inlet Hole Covers	3

SPECIFICATIONS

	CP-22LP-P	CP-22LP-230-P
Rated Voltage	120 Volts/60Hz	230 Volts/60 Hz
Rated Current Draw	1.9 Amps	1.0 Amps
Head Height	22 ft. maximum	22 ft. maximum
Flow Rate at Zero Head	1.6 GPM	1.0 GPM
Product Weight	4.7 lbs.	4.7 lbs.
Inlet Height from Base	1.75"	1.75"

INSTALLATION

MOUNTING OPTIONS

1a

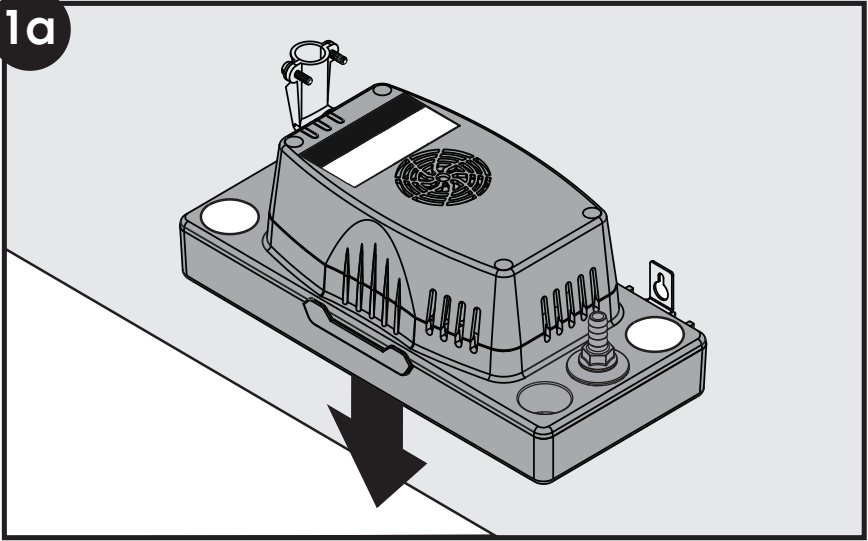

1A. PLACE ON FLOOR

Determine condensate pump location. Pump must be level and should be mounted to, or placed on, a solid surface or floor away from moving objects and extreme heat.

INSTALLATION (CONT. - OPTIONAL)

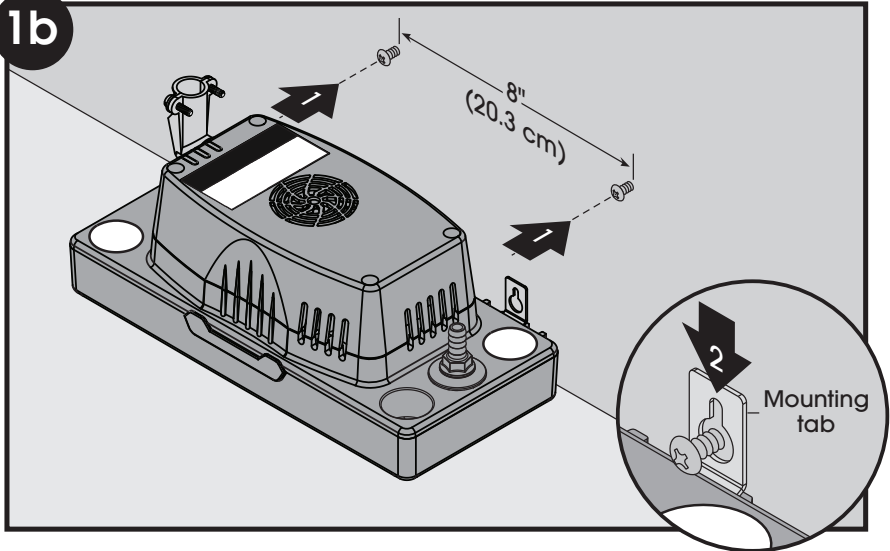
1b

1B. ATTACH TO WALL (OPTIONAL)

Attach condensate pump with screws, through mounting tabs, (8" between mounting tabs).

OPTION: REVERSE TOP IF NECESSARY

Pump top may be rotated 180° to allow access to pump outlet or power connection.

HOW TO ROTATE PUMP TOP

1. Set pump on solid surface
2. Hold pump cover with one hand
3. With other hand, push one hanging tab away from centerline of the pump perpendicular to wide part of tab
4. There should be a click sound
5. Repeat for other hanging tab
6. The pump should be free from base
7. Lift pump off tank and rotate 180 degrees
8. Push pump onto tank and there should be two click sounds
9. Check that pump is secured to tank

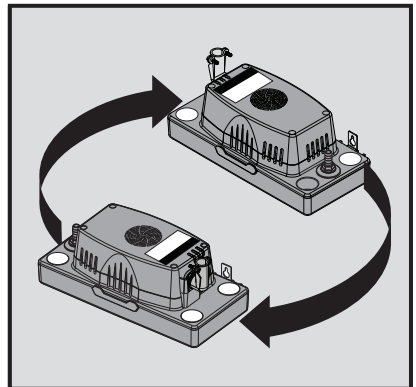

INSTALLATION (CONT.)

Support pump and piping when assembling and when installed. Failure to do so may cause piping to break, pump to fail, motor bearing failures, etc.

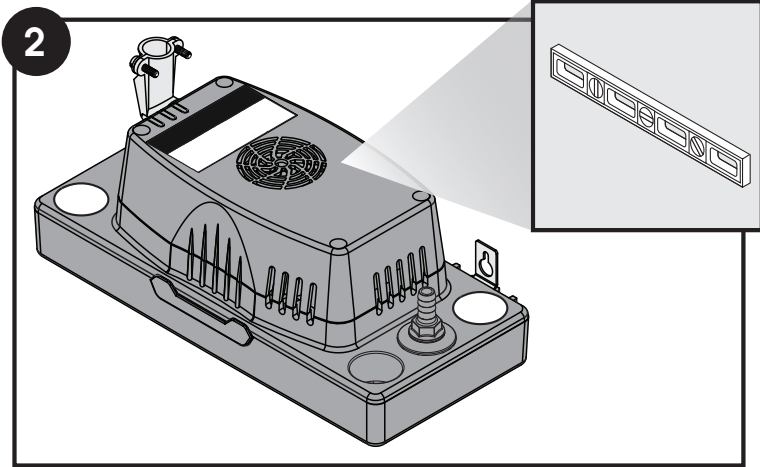

2. LEVEL UNIT

Ensure that condensate pump is level. If unit is out of level by more than 15° from horizontal surface, it will not function properly and warranty and property protection will not be valid.

OUTLET CONNECTION

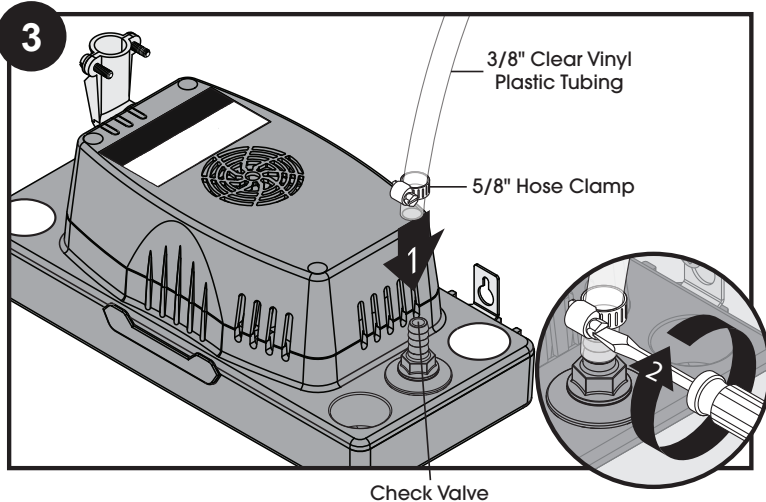

3. INSTALL OUTLET TUBE CONNECTION

Attach plastic tubing to check valve and secure with hose clamp (sold separately). Route tubing up and away from condensate pump (avoid compressing or kinking tubing).

INSTALLATION (CONT.)

INLET CONNECTION

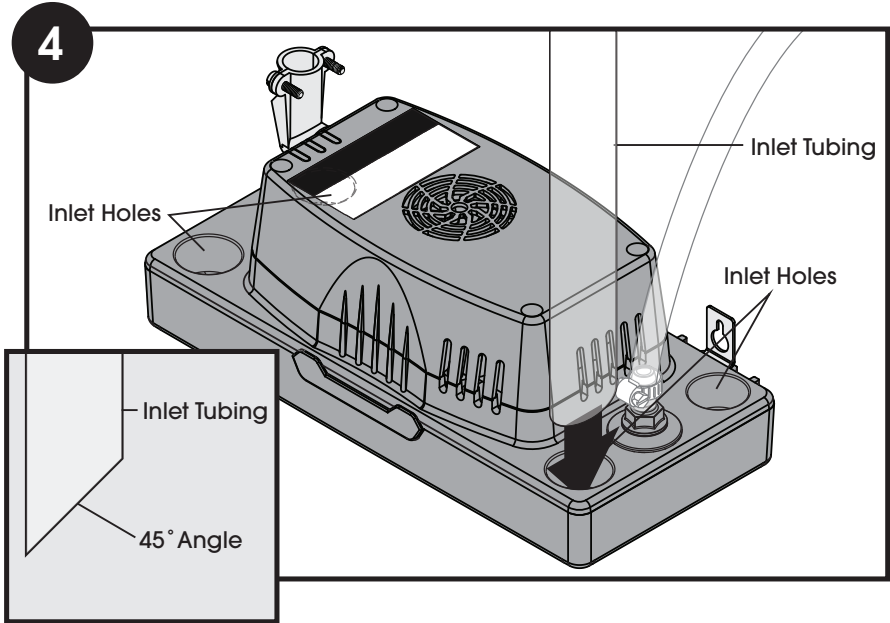

4. INSTALL INLET TUBE CONNECTIONS

Install condensate drain tubing into one of the four inlet holes, making sure tubing is vertical. Inlet tubing should be cut to 45 degree angle.

If installing to a humidifier, a "P" trap should be used.

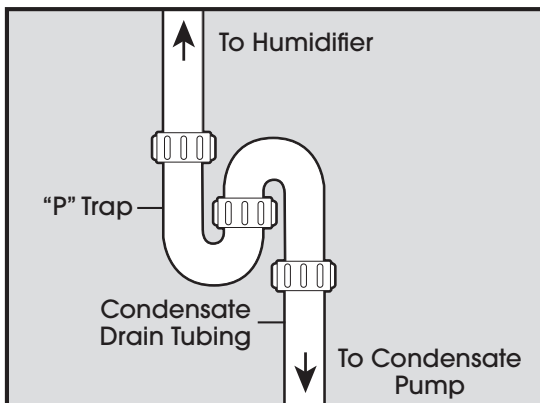

INSTALLATION (CONT.)

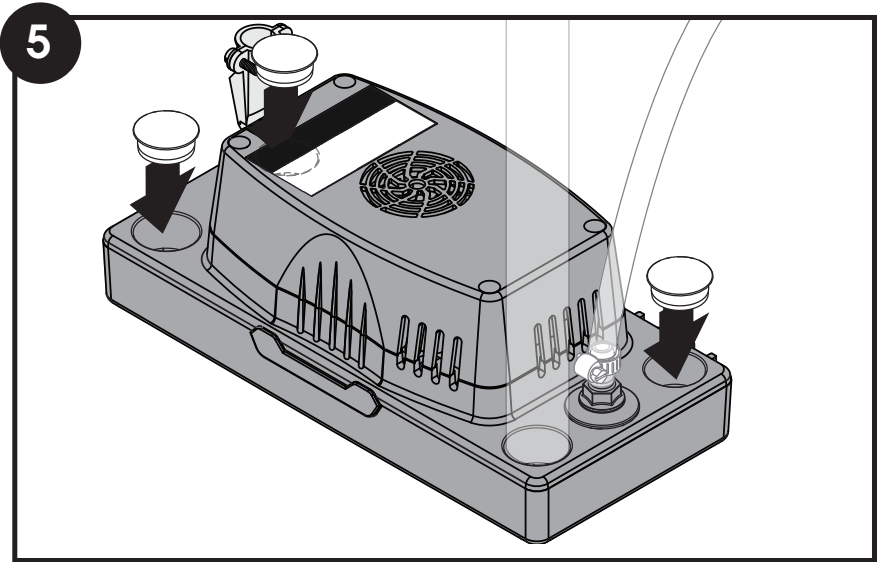

5. INSTALL INLET COVERS

Insert inlet covers in remaining condensate pump inlet holes.

INSTALLATION

6. ELECTRICAL CONNECTION AND SAFETY SWITCH

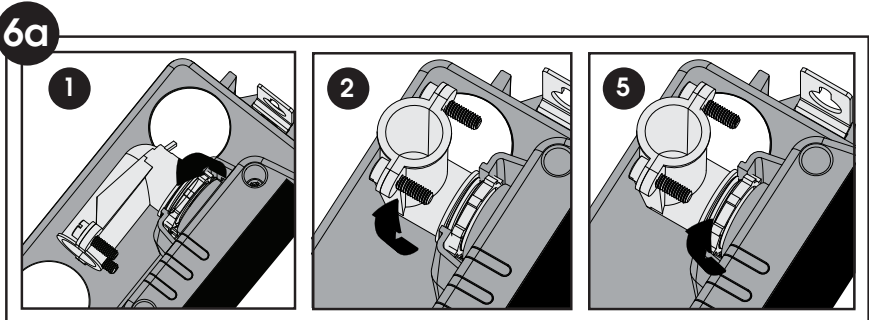
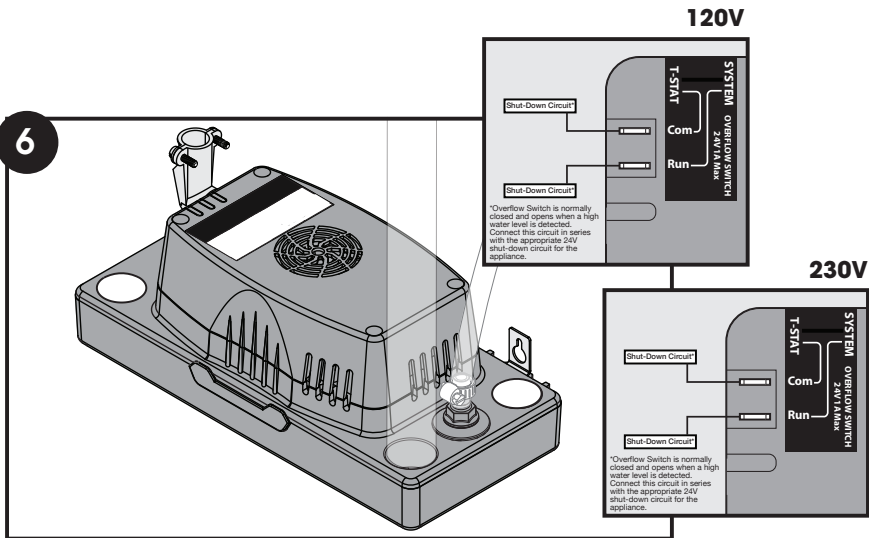

6A. CONDUIT CONNECTION

1. Loosen conduit fitting nut
2. Rotate fitting for desired application
3. Route wires through conduit
4. Align conduit and insert conduit into conduit fitting
5. Tighten conduit screws.

WARNING: RISK OF ELECTRIC SHOCK

This pump must be properly connected to power following the National Electric Code (NEC). Failure to follow these warnings will void the warranty and could result in a fatal electric shock. A green LED will indicate if power is available. The pump is supplied with a grounding conductor. To reduce the risk of electric shock, be certain that it is connected to ground. Disconnect power before working on or around the pump.

INSTALLATION (CONT.)

6. ELECTRICAL CONNECTION AND SAFETY SWITCH (CONT.)

1. This pump is supplied with lead wires and intended to be hardwired using a junction box or other approved enclosure. This pump includes a conduit connector for using ½” flexible metal conduit. The conductors must be enclosed in conduit in accordance with local authority, NEC, and Occupational Safety and Health Act (OSHA).
2. The installation should be performed by a qualified technician. Comply with national and local electrical and plumbing codes as well as local authority, NEC, and OSHA.
3. Pump conductors must be connected to voltage specified on the pump nameplate. Power conductors must be connected to a constant source of power (not a fan or other device that runs occasionally). The power conductors provided must be enclosed in conduit and hardwired inside a junction box or other approved enclosure.
4. Final installations should always be inspected and approved by the local authority of jurisdiction per requirements set forth by the same local authority. To prevent abrasion of wires, conduit should be reamed or finished to remove rough edges.

<u>PUMPS POWER CONNECTIONS</u> - 120V	<u>PUMPS POWER CONNECTIONS</u> - 230V
Green – ground	Green – ground
White – neutral	Black – line 1
Black – line	Red – line 2
Yellow - Yellow with Black Stripe Alarm circuit	Yellow - Yellow with Black Stripe Alarm circuit

6B. SAFETY SWITCH

The safety switch should be connected to a Class II Low Voltage circuit. The safety switch wires are yellow and yellow with black stripe. Do not confuse these wires with the power conductors.

The safety switch connection is normally closed (NC). Refer to thermostat and air conditioning or refrigeration unit’s operating instructions when using the safety switch. Be sure to disconnect power to the air conditioning or refrigeration unit when installing or modifying the safety switch circuit. Connect the safety switch in series with the low voltage thermostat circuit as specified in the thermostat’s operating manual.

OPERATION

1

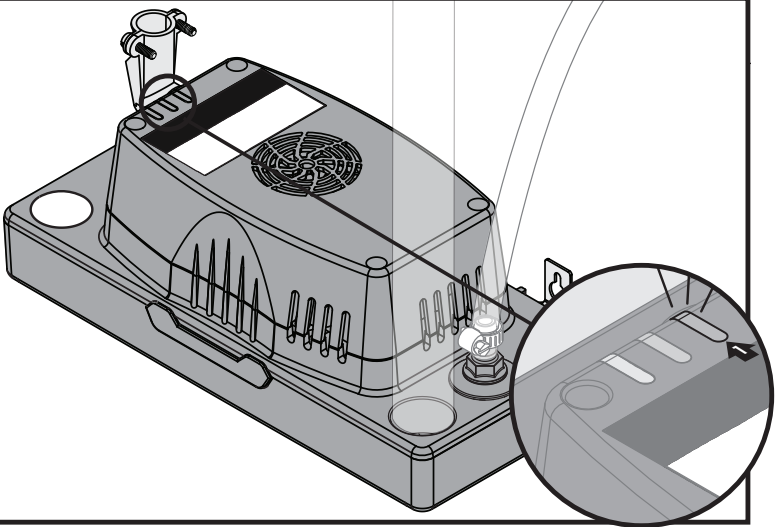

2

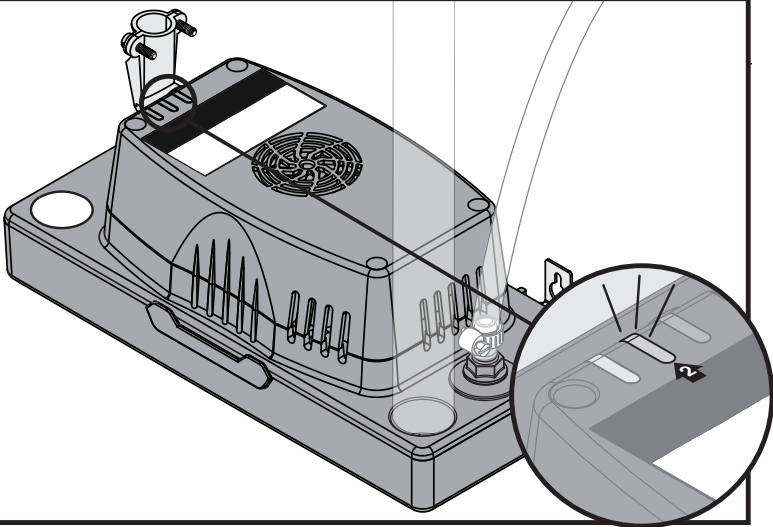
**1. TESTING FLOAT**

Manually fill the tank with water. An amber LED will indicate pump is operating. A green LED indicates pump has power.

2. TESTING OVERFLOW SWITCH (IF CONNECTED)

Manually overfill tank with water. If overflow safety switch is wired correctly, appliance will shut down, condensate pump will pump out water, and a red LED will illuminate.

OPERATION (CONT.)

LED INDICATOR STATUS

LED	STATUS
Green LED	Indicates pump has power and is ready
Amber LED	Indicates pump is running and removing condensate from tank
Red LED	Indicates pump is in alarm mode and that the system is shutoff/disabled (if connected)

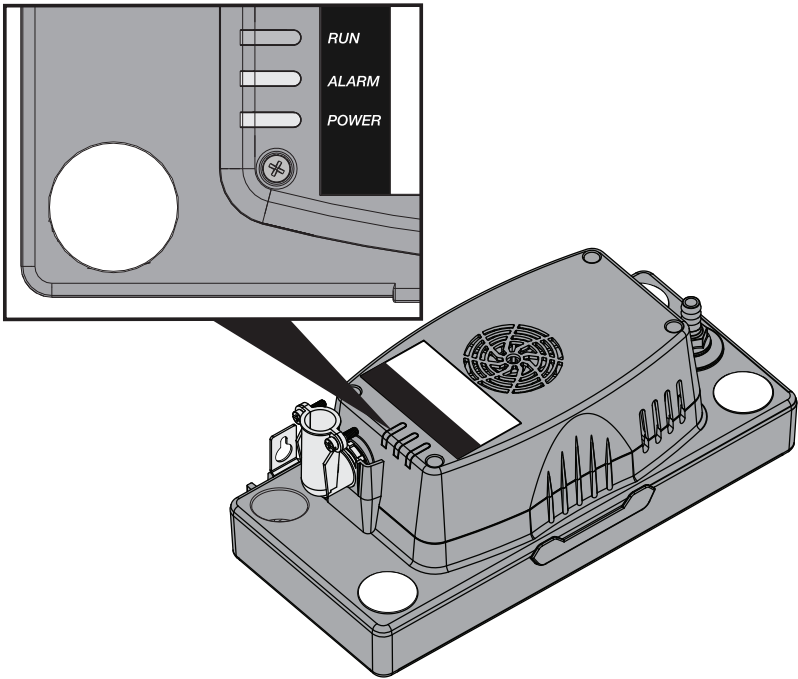

MAINTENANCE AND DISASSEMBLY

ALWAYS disconnect power before performing maintenance. Pump and deck may be removed from tank by pushing tabs located on tank sides away from deck while lifting on pump cover.

Periodically inspect the condensate pump tank to ensure it is free of accumulated dirt or sludge.

DO NOT use solvent cleaners. Clean tank with mild soap and warm water only. Check valve may be removed for cleaning or replacement by unscrewing with a 5/8" wrench.

Clean inlet and outlet piping. Re-assemble system and check for correct operation.

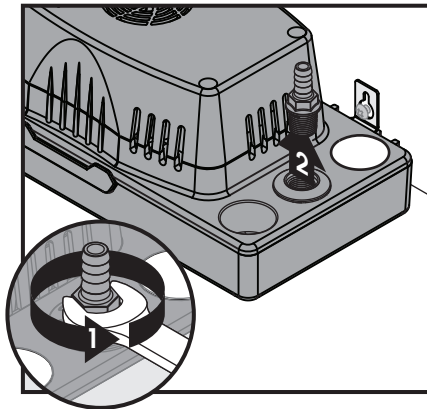

WARRANTY

All pumps manufactured by or for DiversiTech Corporation (the Company) and sold by the Company under the Asurity or Diversitech brand are warranted to be free of defects in workmanship and materials for a period of 36 months from date of sale from the distributor to the contractor. The Company will credit, repair or replace, at its option, any pump if deemed defective within this time period. All products returned to the Company must include a return authorization issued by the Company. The returned product should be suitably packaged and shipped prepaid from the point of shipment to the point designated in the Company's return authorization.

This warranty is a limited warranty and shall be in lieu of any other warranties, expressed or implied, including, but not limited to, any implied warranty of merchantability or fitness for a particular purpose. There are no other warranties that extend beyond the description of the face hereof. The liability of the Company arising out of its supply of said products, or their use shall not in any case exceed the cost of correcting defects in the products as set forth above. The Company shall not be liable for any costs or damage incurred by its customers in the removal or replacement of defective products from units in which the products have been assembled. In no event shall the company be liable for loss of profits, indirect, consequential, or incidental damages.

TROUBLESHOOTING

PROBLEM	POSSIBLE CAUSE	CORRECTIVE ACTION
Unit does not start when full of condensate	<ol style="list-style-type: none"> 1. Power is not supplied to pump. 2. Pump impeller is not turning. 	<ol style="list-style-type: none"> 1. Ensure that power is supplied to pump. A green LED indicator on top of pump cover will show that power is supplied and that pump is ready. 2. Clear any blockage in impeller housing. If problem persists, motor is stuck. Return pump to place of purchase if under warranty.
Condensate is overflowing from unit	<ol style="list-style-type: none"> 1. Power is not supplied to pump. 2. Pump is in overflow condition. 3. Pump is not level. 4. Outlet flow is blocked. 5. Pump impeller is not turning. 	<ol style="list-style-type: none"> 1. Ensure that power is supplied to pump. A green LED indicator on top of pump cover will show that power is supplied. 2. The inlet flow to condensate pump is exceeding outlet flow. Check to ensure that pump safety switch (alarm circuit) is connected to appliance. The safety switch connection will shut off appliance in this condition. 3. Check to ensure that pump is level. If pump is not level, it may not activate, causing water to overflow from tank. Place unit on a flat and level surface. 4. Check outlet tubing to ensure that it is not kinked or blocked. Clear blocked tubing of slime and debris. Clean inlet and outlet piping. 5. Clear any blockage in impeller housing. If problem persists, motor is stuck. Return pump to place of purchase if under warranty.
Pump will not shut off	<ol style="list-style-type: none"> 1. The pump is in overflow condition. 2. Outlet flow is blocked. 	<ol style="list-style-type: none"> 1. The inlet flow to condensate pump is exceeding outlet flow. Check to ensure that pump safety switch (alarm circuit) is connected to A/C or dehumidifier unit. The safety switch connection will shut off A/C or dehumidifier unit. 2. Check outlet tubing to ensure that it is not kinked or blocked. Clear blocked tubing of slime and debris. Clean inlet and outlet piping.
Red LED does not illuminate	<ol style="list-style-type: none"> 1. Power source wiring incorrect. 2. Factory defect 	<ol style="list-style-type: none"> 1. Check power source wiring. HOT and NEUTRAL may be reversed. 2. Return pump to place of purchase if under warranty.



Clasificada Para Pleno/Plenum

Bomba de Condensado Pro

Estándar Aplicación

Models: CP-22LP-P, CP-22LP-230-P

Instrucciones de Instalación

CONDENSATE MANAGEMENT



INTRODUCCIÓN

INFORMACIÓN DE SEGURIDAD

Lea, comprenda y siga todas las instrucciones de seguridad. Si no respeta las instrucciones, se pueden producir daños a la propiedad, lesiones graves o la muerte.

PELIGRO

⚠ SIEMPRE desconecte la alimentación antes de mover, ajustar o realizar mantenimiento a la bomba o a los sistemas conectados. **NO** use esta bomba con agua estancada o agua que se rocíe. El incumplimiento de esta medida podría provocar una descarga eléctrica fatal.

ADVERTENCIA: PELIGRO DE INCENDIO Y EXPLOSIÓN

⚠ NO use esta bomba para mover líquidos inflamables o explosivos. **NO** use esta bomba en ambientes inflamables o explosivos.

⚠ Asegúrese de montar la bomba lejos del intercambiador de calor y el cableado. Si **NO** comprende algún ítem de este manual, consulte a un profesional y no intente instalar este producto.

PROPUESTA 65 DE CALIFORNIA

⚠ Este producto puede contener sustancias químicas reconocidas por el estado de California como causantes de cáncer, defectos congénitos u otros daños en el aparato reproductivo. Lávese las manos después de manipular este producto.

PRECAUCIÓN: RIESGO DE INUNDACIÓN

⚠ Una bomba que no funcione puede producir lesiones personales o daños a la propiedad. Si se produce una inundación, **NO** camine en el área mojada hasta que desconecte la alimentación. Consulte a la compañía de electricidad local o un electricista calificado antes de desconectar el servicio eléctrico para retirar la bomba.

ADVERTENCIA

⚠ La bomba debe estar conectada correctamente para condensar y ocasionar el control del tablero de control del electrodoméstico para cerrar la bomba en condiciones de alarma (agua alta).

⚠ El voltaje y la frecuencia del suministro deben coincidir con los que se muestran en la placa de datos de la bomba. Si los voltajes de la fuente son inferiores al del suministro calificado, el rendimiento de la bomba podría reducirse y esta podría sobrecalentarse.

⚠ Bomba debe estar nivelada y se debe colocar sobre una superficie o piso sólido.

⚠ NO cubra los respiraderos de la bomba. La bomba se refrigera por aire. **NO** cubra los orificios de ventilación ubicados en la parte superior o en los costados de la carcasa de la bomba. La bomba puede funcionar de manera continua siempre y cuando no se cubran los respiraderos.

⚠ Esta bomba se debe almacenar en interiores. La ubicación elegida debe estar limpia y seca.

ÍNDICE DE TEMPERATURA (NON TESTÉE POUR L'EAU CHAUDE)

- Funcionamiento continuo a 60 °C
- Temperatura máxima de entrada de 71,1 °C
- No es adecuado para contactarse con vapor o con gases que superan los 71,1 °C

Esta bomba de condensado debe ser instalada por profesionales capacitados en climatización (HVAC/R).

INFORMACIÓN GENERAL

Esta bomba está diseñada para eliminar automáticamente el agua condensada acumulada en electrodomésticos, como unidades de aire acondicionado y deshumidificadores. La bomba tiene un tanque incorporado que recoge agua del electrodoméstico. Cuando el agua recogida alcanza el nivel suficiente dentro de la bomba del tanque, la unidad se enciende y bombea el agua a una ubicación remota para su extracción.

Cuando el tanque está lo suficientemente vacío, la bomba se apaga automáticamente. La bomba tiene capacidad para elevar el agua hasta 6,10 m y está equipada con una válvula de control que evita que el agua se devuelva al tanque cuando la bomba se apaga.

La bomba cuenta con luces en su exterior que muestran el estado de la alimentación disponible, el funcionamiento del motor y condiciones en las que hay una alta cantidad de agua (alarma). Esta bomba también está equipada con un interruptor que se activa cuando el agua en el tanque alcanza una condición de desborde. El interruptor de seguridad para desbordes se puede conectar para apagar el electrodoméstico cuando ocurra una condición de una alta cantidad de agua alarma.

CARACTERÍSTICAS

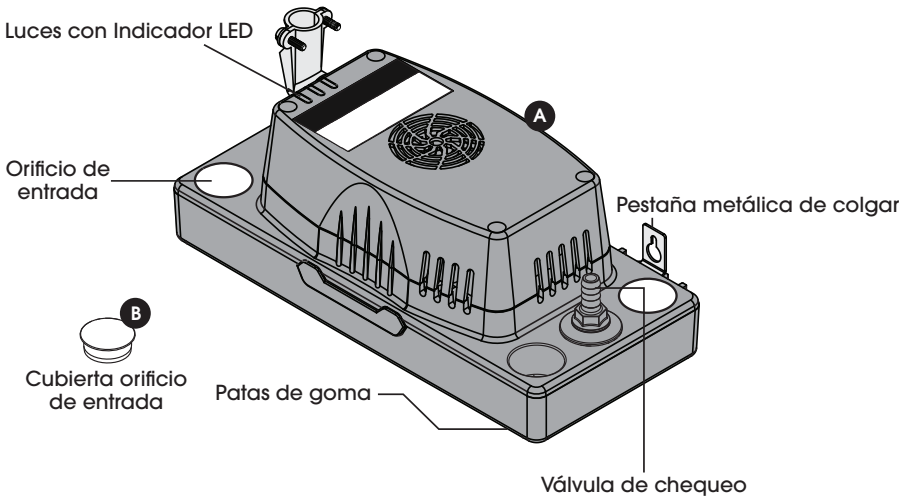

CONTENIDO DEL PAQUETE

PIEZA	DESCRIPCIÓN	CANTIDAD
A	Bomba de Condensacion	1
B	Cubierta	3

ESPECIFICACIONES

	CP-22LP-P	CP-22LP-230-P
Voltaje calificado	120 voltios/60 Hz	230 voltios/60 Hz
Consumo calificado de corriente	1,9 amperios	1,0 amperios
Alto de cabezales	Máximo de 6,71 m	Máximo de 6,71 m
Índice de flujo con cabezal cero	6,01 LPM	3,79 LPM
Peso de producto	2,13 kg	2,13 kg
Alto de entrada a partir de la base	4,45 cm	4,45 cm

INSTALACIÓN OPCIONES DE MONTAJE

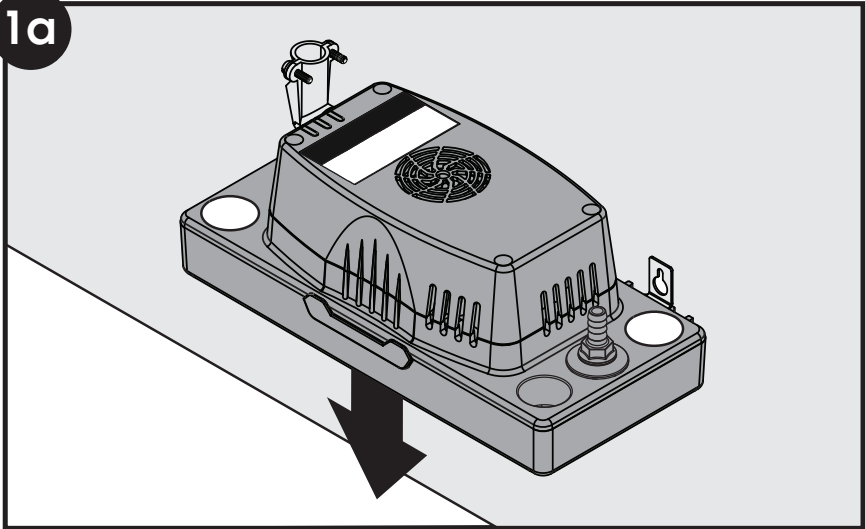
1a

COLOQUE EN EL PISO

Determine la ubicación de la bomba de condensación. La bomba debe ser nivelada y montada o colocada sobre una superficie sólida o a una planta de distancia de los objetos en movimiento y el calor extremo.

INSTALACIÓN (CONT. - OPCIONAL)

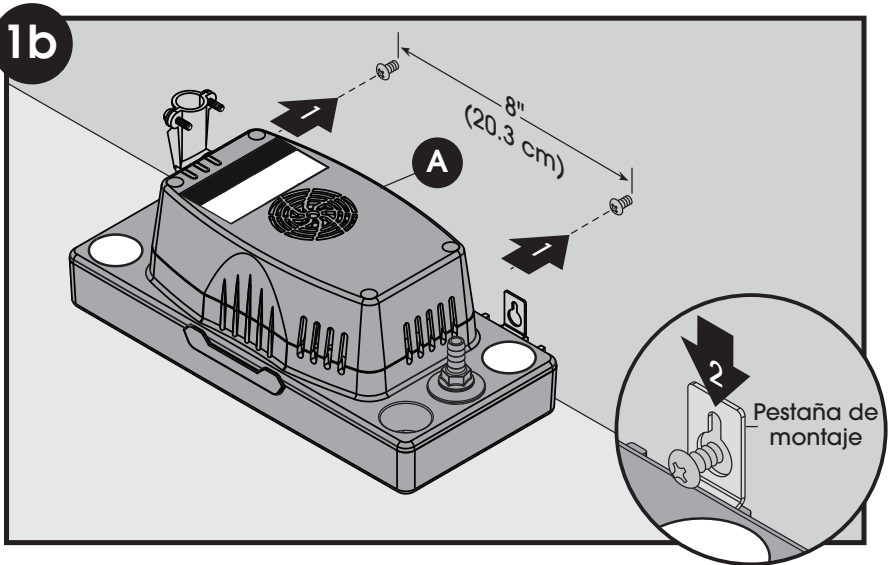

1B. FIJE A LA PARED (OPCIONAL)

Fijar la bomba de condensado con tornillos, a través de las pestañas de montaje (a 8" (20 cm) de distancia entre las pestañas de montaje).

OPCIÓN: 2 INVIERTA LA PARTE SUPERIOR SI FUERA NECESARIO

La parte superior de la bomba puede girar 180° para permitir un fácil acceso a la salida de la bomba o para conectar la alimentación.

CÓMO ROTAR LA PARTE SUPERIOR DE LA BOMBA

1. Coloque la bomba en una superficie sólida.
2. Sostenga la cubierta de la bomba con una mano.
3. Con la otra mano, presione una pestaña de colgado lejos de la línea central de la bomba, perpendicular a la parte más ancha de la pestaña.
4. Debe escuchar un sonido de clic.
5. Repita el procedimiento con la otra pestaña de colgado.
6. La bomba debe separarse de la base.
7. Levante la bomba fuera del tanque y róte la 180 grados.
8. Empuje la bomba hacia el tanque hasta que escuche dos sonidos de clic.
9. Revise que la bomba está asegurada al tanque.

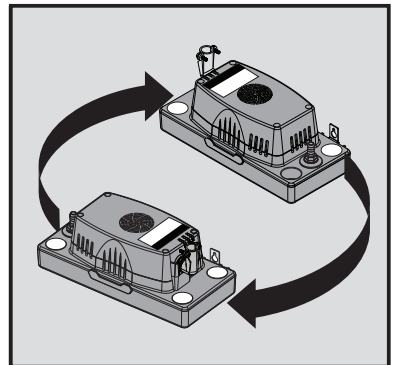

INSTALACIÓN (CONT.)

Soporta bombas y tuberías al ensamblar y luego de la instalación. El fallo al hacerlo puede hacer que la tubería se rompa, la bomba falle, se produzcan daños en los rodamientos del motor, etc.

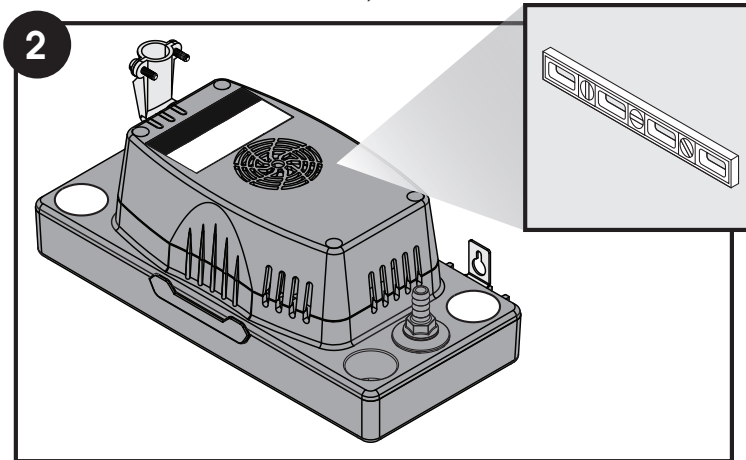

2. NIVEL DE LA UNIDAD

Asegúrese que la bomba de compensación está nivelada. Si la unidad está desnivelada por más de 15° de una superficie plana, no funcionará apropiadamente y la protección de garantía y de la propiedad no será válida.

CONEXIONES DE SALIDA

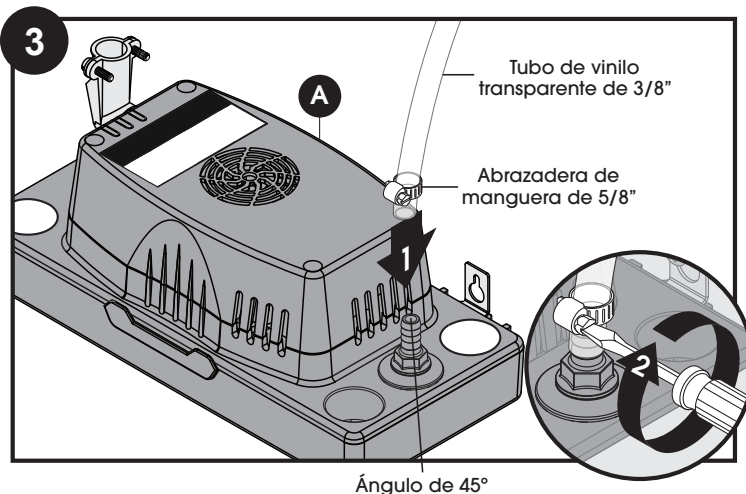

3. INSTALE LA CONEXIÓN DEL TUBO DE SALIDA

Tubo de plástico conectable para revisar la válvula y asegurar con la abrazadera de manguera (se vende por separado). Guíe la tubería hacia arriba y lejos de labomba de condensación (Evite comprimir o retorcer la tubería).

Instalación (cont.)

Conexión de entrada

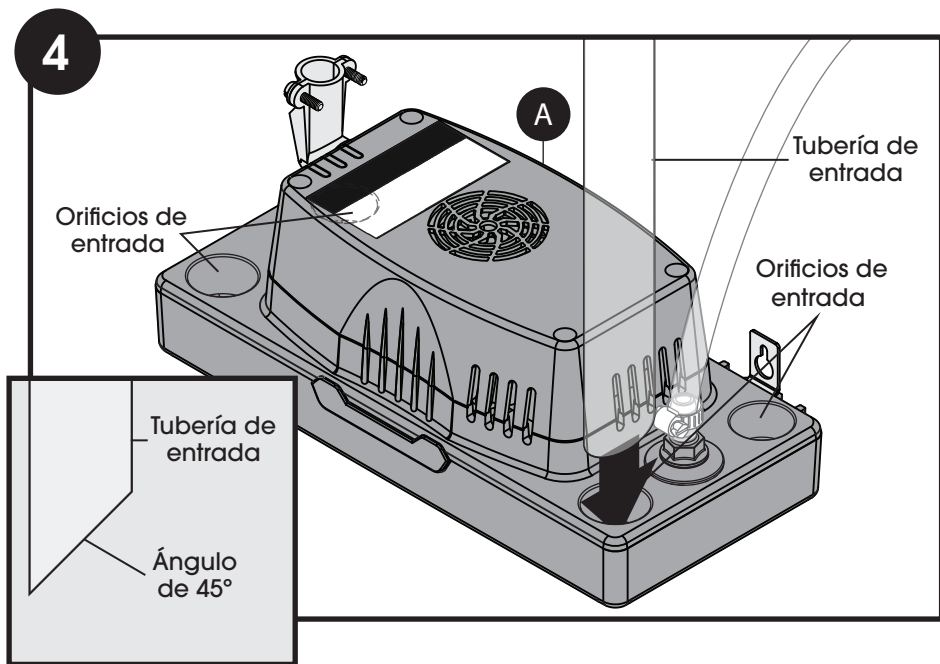

4. Instale las conexiones del tubo de entrada

Se debe instalar la válvula de purga automática en uno de los cuatro orificios de entrada, asegurándose que la tubería quede de manera vertical.

Si instala la bomba a un humidificador de condensación, deberá usar una trampa plástica.

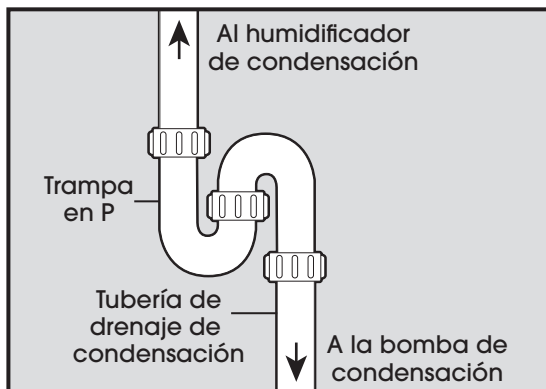

INSTALACIÓN (CONT.)

CUBIERTA

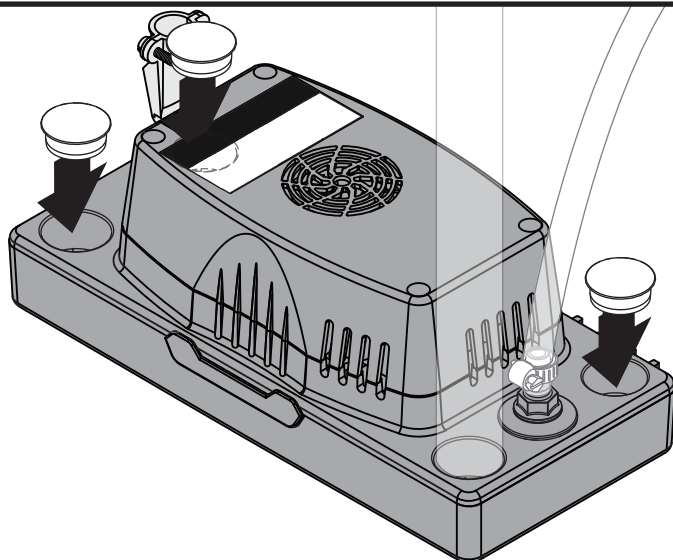
5

5. INSTALE LAS CUBIERTAS DE ENTRADA

Coloque las cubiertas de entrada en los orificios de entrada restantes de la bomba de condensación.

INSTALACIÓN (CONT.)

6. CONEXIÓN ELÉCTRICA E INTERRUPTOR DE SEGURIDAD

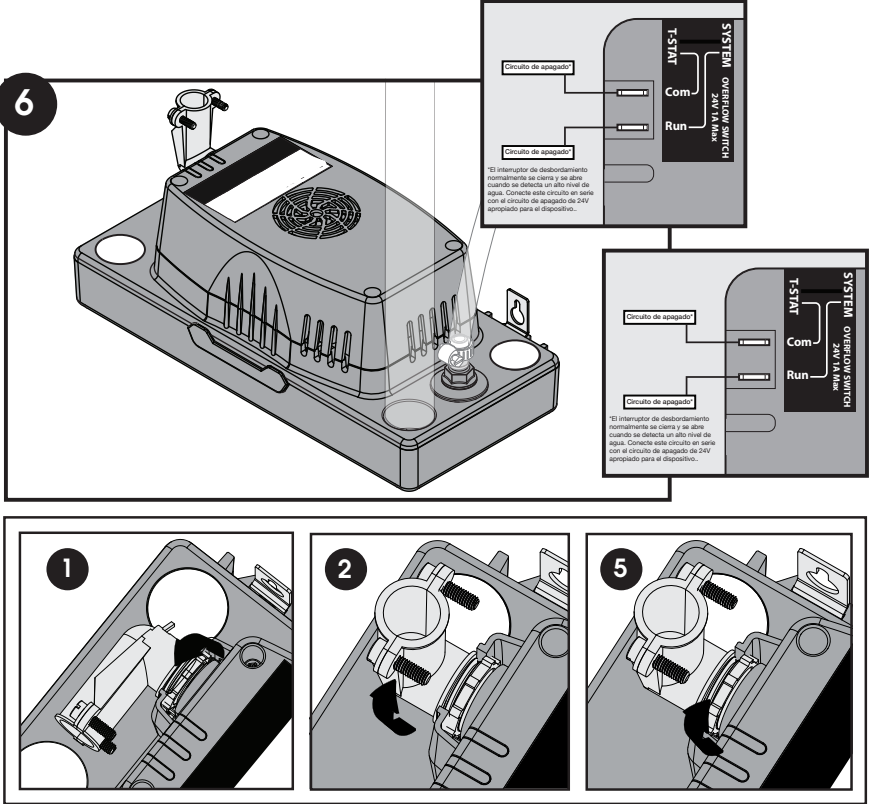

6A. CONEXIÓN DEL CONDUCTO

1. Afloje la tuerca del racor del conducto
2. Rote el racor para la aplicación deseada
3. Enrute los cables a través del conducto
4. Alineé el conducto e introduzca el conducto dentro del racor del conducto
5. Ajuste los tornillos del conducto

ADVERTENCIA : RIESGO DE CHOQUE ELÉCTRICO

Esta bomba debe ser conectada apropiadamente a la electricidad siguiendo el Código Eléctrico Nacional (NEC). La imposibilidad de seguir estas advertencias anulará la garantía y puede provocar un choque eléctrico fatal. Un LED verde indicará si hay energía disponible. La bomba se proporciona con un conductor de descarga a tierra. Para reducir el riesgo de choque eléctrico, asegúrese de que esté conectado a tierra. Desconecte la electricidad antes de trabajar en torno a la bomba.

INSTALACIÓN (CONT.)

6. CONEXIÓN ELÉCTRICA E INTERRUPTOR DE SEGURIDAD (CONT.)

1. Esta bomba se proporciona con cables conductores y está destinada a ser cableada usando una caja de conexiones u otra carcasa aprobada. Esta bomba incluye un conector para conductos utilizando un conducto flexible de metal de ½". Los conductores deben ser colocados al conducto de acuerdo con las autoridades locales, el Código Eléctrico Nacional (NEC) y la Ley de higiene y seguridad en el trabajo (OSHA).
2. La instalación debe ser realizada por un técnico calificado. Cumplir con los códigos eléctricos y de plomería, así con los de las autoridades locales, NEC y OSHA.
3. Los conductores de la bomba deben ser conectados al voltaje especificado en la placa de identificación de la bomba. Los conductores de poder deben ser conectados a una fuente de energía constante (no a un ventilador, ni a otro dispositivo que funcione ocasionalmente). Los conductores de poder proporcionados deben ser colocados en el conducto y cableados dentro de una caja de conexiones u otra carcasa aprobada.

CONEXIONES ELÉCTRICAS A LAS BOMBAS - 120V	CONEXIONES ELÉCTRICAS A LAS BOMBAS - 230V
G-G, Verde – tierra	G-G, Verde – tierra
W-W, Blanca – neutral	W-W, Negra – línea 1
B-B, Negra – línea	B-B, Roja – línea 2
Y-YB, Amarillo - Amarillo con rayas negras - Circuito de alarma	Y-YB, Amarillo - Amarillo con rayas negras - Circuito de alarma

4. Las instalaciones finales siempre deben ser inspeccionadas y aprobadas por las autoridades locales de la jurisdicción de acuerdo con los requerimientos establecidos por las mismas autoridades locales.

6b. Interruptor de seguridad

El interruptor de seguridad debe ser conectado a un circuito de baja tensión de clase II. Los cables del interruptor de seguridad son de color amarillo y de color amarillo con una franja negra. No confunda estos cables con los conductores de poder. La conexión del interruptor de seguridad normalmente está cerrado

(NC). Consulte el termostato y las instrucciones de operación de su unidad de aire acondicionado o termostato al usar el interruptor de seguridad. Asegúrese de desconectar la electricidad de la unidad de aire acondicionado o de refrigeración al instalar o modificar el circuito del interruptor de seguridad. Conecte el interruptor de seguridad en serie con el circuito de baja tensión del termostato, como se especifica en el manual de operaciones del termostato.

OPERACIÓN

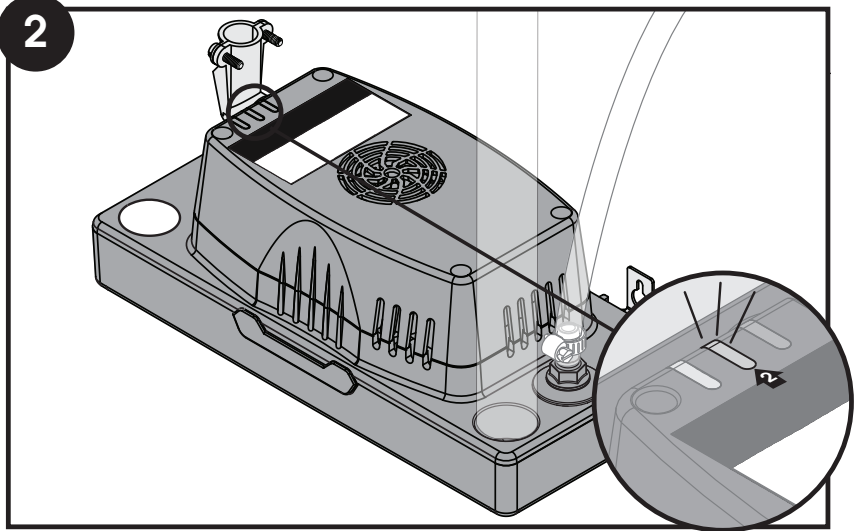
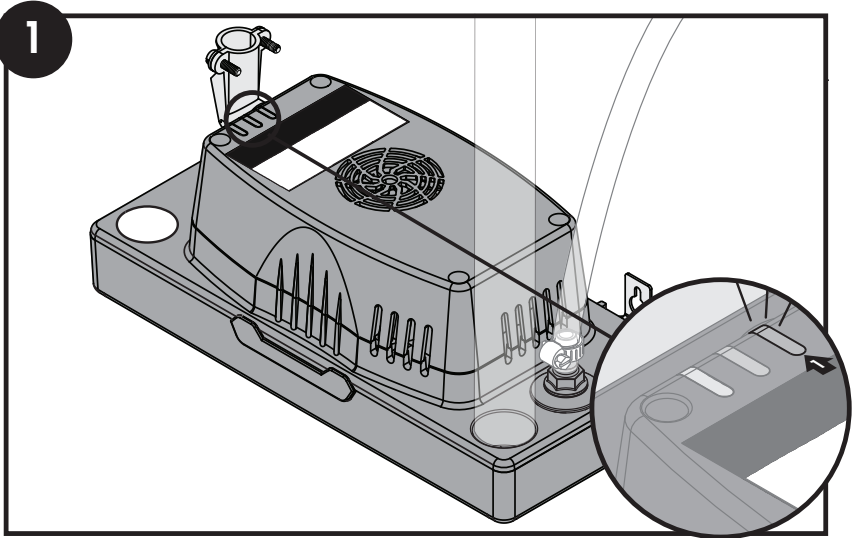

1. Prueba de flotador

Llene manualmente el tanque con agua. Un LED ámbar indicará que la bomba está encendida operando. Un LED verde indica que la bomba tiene potencia.

2. Prueba del interruptor de desbordamiento (si está conectado)

Llenar manualmente el tanque con agua. Si el interruptor de seguridad de desbordamiento está cableado correctamente, el aparato se apagará, la bomba de condensado bombeará agua, y un LED rojo se iluminará.

OPERACIÓN (CONT.)

LUZ LED INDICADORA DE ESTADO

LED	ESTADO
Luz LED verde	Indica que el circuito del sistema CA está funcionando y la bomba está lista
Luz LED ámbar	Indica que la bomba está funcionando y está eliminando la condensación del tanque
Luz LED roja	Indica que la bomba está en el modo de alarma y que el sistema está apagado/no está funcionando (si está conectado)

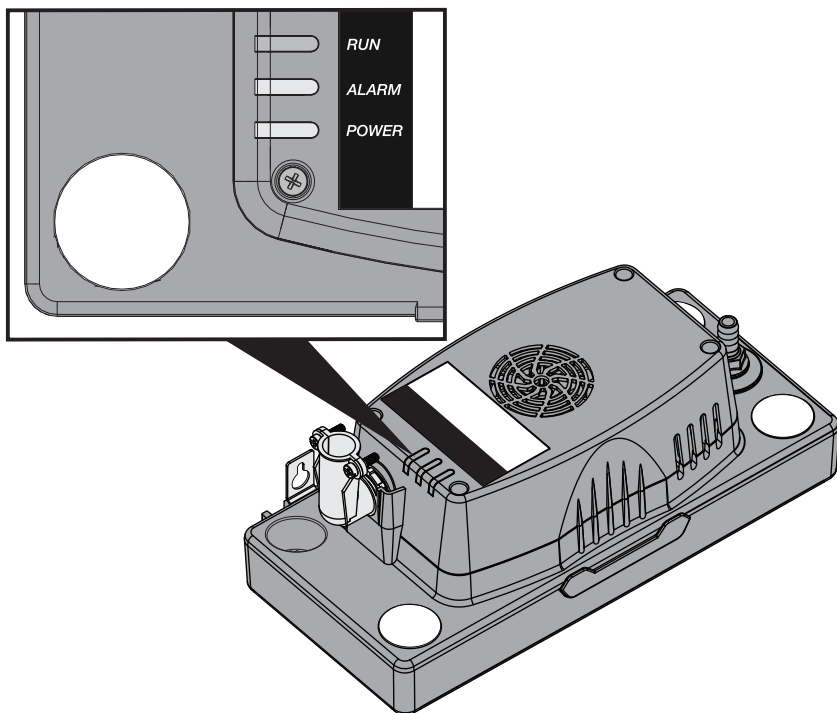

MANTENIMIENTO Y DESENSAMBLAJE

SIEMPRE desconecte la alimentación antes realizar mantenimiento. La bomba y la plataforma se pueden retirar del tanque presionando las pestañas ubicadas en los costados del tanque lejos de la plataforma, mientras levanta la cubierta de la bomba.

Inspeccione periódicamente el tanque de la bomba de condensación para asegurarse de que esté libre de suciedad o lodo acumulados. **NO** use limpiadores a base de solventes. Se debe limpiar el tanque solo con jabón neutro y agua tibia. La válvula de control se puede retirar para limpiar o para reemplazarla desenroscándola con una llave de tuercas de 15 milímetros.

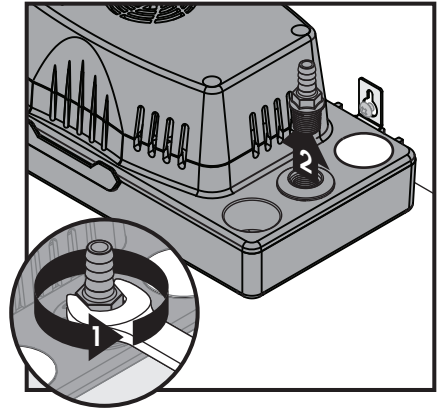

Limpie las tuberías de entrada y salida. Vuelva a ensamblar el sistema y revise que funcione correctamente.

Solución de problemas

PROBLEMA	CAUSA POSIBLE	ACCIÓN CORRECTIVA
La unidad no se enciende cuando se alcanza el límite de condensación	<ol style="list-style-type: none">1. No hay alimentación a la bomba.2. El propulsor de la bomba no gira.	<ol style="list-style-type: none">1. Asegúrese de que haya alimentación a la bomba. Una luz LED indicadora verde en la parte superior de la cubierta de la bomba muestra que se está suministrando alimentación a la bomba y que la bomba está lista.2. Elimine cualquier obstrucción en la carcasa del propulsor. Si el problema persiste, el motor está atascado. Póngase en contacto con el fabricante. No hay piezas que el usuario pueda reparar.

SOLUCIÓN DE PROBLEMAS (CONT.)

PROBLEMA	CAUSA POSIBLE	ACCIÓN CORRECTIVA
La condensación se desborda de la unidad	<ol style="list-style-type: none"> 1. No hay alimentación a la bomba. 2. La bomba está en una condición de desborde. 3. La bomba no está nivelada. 4. El flujo de salida está bloqueado. 5. El propulsor de la bomba no gira. 	<ol style="list-style-type: none"> 1. Asegúrese de que haya alimentación a la bomba. Una luz LED indicadora verde en la parte superior de la cubierta de la bomba muestra que se está suministrando alimentación a la bomba. 2. El flujo de entrada de la bomba de condensación excede el flujo de salida. Asegúrese de que el interruptor de seguridad de la bomba (circuito de alarma) esté conectado al sistema. La conexión del interruptor de seguridad apagará el sistema en esta condición. 3. Asegúrese de que la bomba esté nivelada. Si la bomba no está nivelada, podría no activarse, lo que hará que el agua se desborde del tanque. Coloque la unidad en una superficie plana y nivelada. 4. Revise la tubería de entrada para asegurarse de que no esté obstruida ni torcida. Elimine el lodo y los desechos de la tubería obstruida. Limpie las tuberías de entrada y salida. 5. Elimine cualquier obstrucción en la carcasa del propulsor. Si el problema persiste, el motor está atascado. Póngase en contacto con el fabricante. No hay piezas que el usuario pueda reparar.
La bomba no se apaga	<ol style="list-style-type: none"> 1. La bomba está en una condición de desborde. 2. El flujo de salida está bloqueado. 	<ol style="list-style-type: none"> 1. La corriente de entrada a la bomba de condensado excede la corriente de salida. Asegúrese que el interruptor de seguridad de la bomba (el circuito de la alarma) está conectado a la unidad de aire acondicionado o al deshumidificador. La conexión del interruptor de seguridad debería apagar la unidad de aire acondicionado o deshumidificador. 2. Revise la tubería de entrada para asegurarse de que no esté obstruida ni torcida. Elimine el lodo y los desechos de la tubería obstruida. Limpie las tuberías de entrada y salida.
El LED rojo no enciende	<ol style="list-style-type: none"> 1. Cableado incorrecto a la fuente de poder. 2. Defecto de fábrica 	<ol style="list-style-type: none"> 1. Revise el cableado a la Fuente de poder. El cable HOT y NEUTRAL podría requerir ser revertido. 2. Devuelva el producto al lugar donde lo compró si aún está bajo garantía.

GARANTÍA

Todas las bombas fabricadas por o para DiversiTech Corporation (la Compañía) y vendidas por la Compañía bajo la marca Asurity o DiversiTech están garantizadas para estar libres de defectos en la mano de obra y en los materiales por un período de 36 meses a partir de la fecha de la venta del distribuidor al contratista. La Compañía pagará, reparará o reemplazará, según su criterio, cualquier bomba si la considera defectuosa dentro de este periodo de tiempo. Todos los productos devueltos a la Compañía deben incluir una autorización de devolución emitida por la Compañía. El producto devuelto debe ser debidamente embalado y enviado con porte prepago desde el punto de envío al punto designado en la autorización de devolución de la Compañía.

Esta garantía es limitada y reemplazará cualquier otra garantía, expresa o implícita e incluye, pero no se limita a, cualquier otra garantía implícita de comerciabilidad e idoneidad para un propósito determinado. No existen otras garantías que se extiendan más allá de la descripción de las que se presentan aquí. La responsabilidad de la Compañía que surja de la provisión de dichos productos o cuyo uso no exceda, en ningún caso, el costo de corregir los defectos en los productos tal como se indica en los párrafos anteriores. La Compañía no se hará responsable de ningún costo o daño en los que sus clientes hayan incurrido para retirar o reemplazar los productos defectuosos de las unidades en las cuales los productos hayan sido ensamblados. En ningún caso, la compañía se hará responsable por pérdidas o ganancias, indirectas, resultantes o accidentales.



CONDENSATE MANAGEMENT



Asurity™ is a registered trademark of
DiversiTech Corporation

©2020 DiversiTech Corporation

Diversitech Corporation
Duluth, GA 30097
800.995.2222

DOC1542021